



Sede legale:
P.L.P. LIQUID SYSTEMS s.r.l. Via Kennedy, 6
 29017 Fiorenzuola d'Arda (Piacenza)
 P.IVA/CF 01373620333

Sede operativa:
P.L.P. LIQUID SYSTEMS s.r.l. Via 1° Maggio, 4 - 29018 Lugagnano Val d'Arda (Piacenza)
 Tel. +39.0523.891.629 | Fax +39.0523.891.013
 info@plp-liquidsystems.net | www.plp-liquidsystems.net



Omogenizzatori ed Emulsionatori > Omogeneizzatori | Homogeneiser and Emulsifiers > Homogeneiser

OMOGENEIZZATORI | HOMOGENEISER

L'omogeneizzatore EML, grazie all'alto potere tagliente ottenuto dal lavoro meccanico e dall'azione idraulica del Rotore/Statore, permette di ottenere una elevata miscela del prodotto, di ridurre le dimensioni delle particelle, dei solidi in sospensione ed eliminare i grumi. In base al tipo di prodotto, l'installazione può essere fatta in linea o per riciclo.

Grazie all'effetto pompante, è possibile installare la macchina senza l'utilizzo di pompe, nel caso si utilizzi un prodotto molto viscoso, sarà comunque possibile installarne una sulla linea.

L'EML è adatto per qualsiasi liquido, crema e pasta, per l'uso nei settori delle vernici, delle ceramiche, chimico, nel settore alimentare e mangimistico.

Per la dispersione di polveri in liquidi. Inoltre l'utilizzo dell'EML nell'impianto permette di abbassare i tempi di lavoro e aumentare la quantità del prodotto.

COSTRUZIONI SPECIALI A RICHIESTA
EFFETTO POMPA PER LIQUIDI A BASSA VISCOSITA'
MONTAGGIO DELLA MACCHINA IN LINEA O IN RICICLO

The homogeniser EML, thanks to the high cutting effect obtained from the mechanical and hydraulic work of the Rotor and Stator, creates a highly mixed product, reduces the size of particles, and eliminates suspended solids and lumps.

Depending on the type of product, homogenisers can be installed online or used to recycle products.

Thanks to the pump effect, it is possible to install the machine without the use of pumps, in the case when very viscous products are used, it may be better to install a pump on line.

The EML is suitable for any kind of liquid, cream and pastes, for use in the paint, ceramics, in the chemical, food and feedstuff industries.

Installations for dispersing powders in liquids. The use of the EML allows lower-working-time and increased product quality.

SPECIAL CONTRUCTION ON REQUEST
INSTALLATION ONLINE OR RECYCLING
PUMP EFFECT ON LOW VISCOSITY LIQUIDS

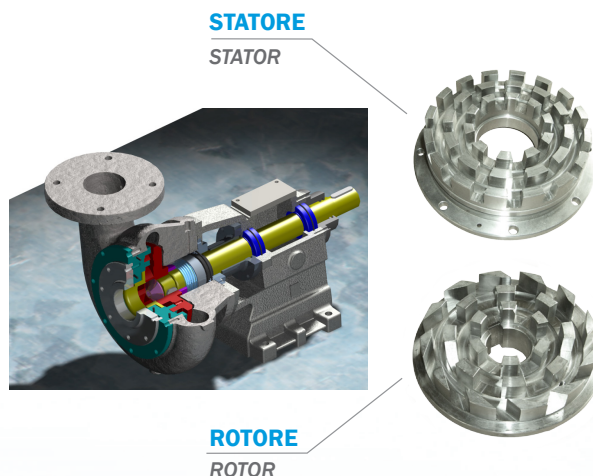

La portata viene influenzata dalla viscosità, è in oltre possibile utilizzare una pompa di alimentazione
 The flow depends on the viscosity of the product, and it can increase supplying the liquids with pumps

Tipo Type	Motore Motor	Velocità Speed	In/Out	Flow	Note
EML 1.5/P	1,5 KW	2800rpm	¾ gas	50 lt/min	plastic construction
EML 1.5/200	1,5 KW	2800rpm	¾ gas	50 lt/min	high mixing, low cutting
EML 1.5/300	3 KW	2800rpm	¾ gas	80 lt/min	high mixing, low cutting
EML 3/100	5.5 -7.5 KW	1400/2800rpm	2" / DN80	200 lt/min	high mixing, high cutting
EML 3/400	30 - 55 KW	1400rpm	DN100	800 lt/min	high mixing, high cutting