



Sede legale:
P.L.P. LIQUID SYSTEMS s.r.l. Via Kennedy, 6
29017 Fiorenzuola d'Arda (Piacenza)
P.IVA/CF 01373620333

Sede operativa:
P.L.P. LIQUID SYSTEMS s.r.l. Via 1° Maggio, 4 - 29018 Lugagnano Val d'Arda (Piacenza)
Tel. +39.0523.891.629 | Fax +39.0523.891.013
info@plp-liquidsystems.net | www.plp-liquidsystems.net



Omogenizzatori ed Emulsionatori > Emulsionatori | Homogeneiser and Emulsifiers > Emulsifiers

AGITATORE CAVO F110-I | HOLLOW SHAFT MIXER F110-I

Agitatore ad albero cavo con elica a profilo marino da inserire all'interno di cisterne e autoclavi, per emulsionare vino, aceto, birra, bibite, succhi, prodotti chimici...

L'albero cavo dell'agitatore abbinato ad un giunto rotante e ad un sistema di dosaggio, è studiato per l'aggiunta di additivi direttamente nella cisterna riducendo i tempi di miscelazione e garantendo una perfetta omogeneità del prodotto.

Costruzione in acciaio inox, tenuta meccanica in graffite
- Inox, Potenza motore kw 1,1 Velocità 1400 rpm.
Attacchi alla cisterna: - morsetto enologico - ghiera DIN
- a flangia - filetto GAS.

The hollow shaft mixer with marine profile propeller to be inserted inside cisterns and autoclaves, for emulsifying wine, vinegar, beer, drinks, juices, chemical products...

The hollow mixer shaft coupled with a rotating junction and to a dosage system, is designed for adding additives directly into the cistern, reducing the mixing time and guaranteeing a perfectly uniform product.

Constructed in stainless steel, mechanical seal in graphite - stainless steel, motor power 1.1 kw, speed 1400 rpm.

Attachments to the tank: - Enological clamp - DIN ring nut - flanged - GAS thread.

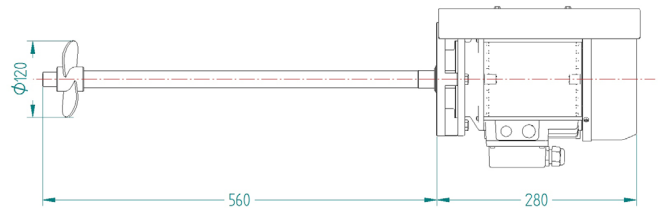
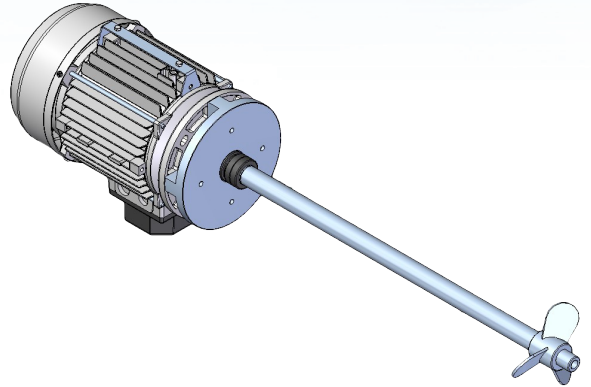

Esempio di dosaggio in cisterna mediante l'agitatore F110-I
Dosaggi e iniezione diretta di additivi come: acidi, gomma arabica liquida, solfiti, enzimi, coloranti... all'interno della cisterna di stoccaggio, utilizzando l'albero cavo dell'agitatore.

Garantisce una perfetta omogenizzazione dei diversi prodotti e riduce i tempi di miscelazione, facilitando e assicurando un corretto dosaggio dell'additivo.

Example of dosage in cistern through the F110-I mixer
Dosages and direct injections of additives such as: acids, liquid Gum Arabic, sulphites, enzymes, colorants... inside the stock tank, using the mixer's hollow shaft.
Guarantees perfect uniformity of various products and reduces mixing time, facilitating and ensuring correct dosage of the additive.

